

INFORMATIONEN ZU DEN WAHLFÄCHERN

2024/25

3. OBERSTUFE – SEK

ALLGEMEINE INFORMATIONEN

Verpflichtung	Die getroffene Fächerwahl dient als Planungsgrundlage für das kommende Schuljahr, deshalb gilt eine Verpflichtung zum Besuch der ausgewählten Wahlfächer für das ganze Schuljahr. Die Fächerwahl kann später nur noch in klar begründeten Einzelfällen geändert werden.
Pflichtfächer	Diese Fächer müssen von allen Schülerinnen und Schülern besucht werden. Es handelt sich um 27 Wochenlektionen.
Wahlfächer	Aus dem Wahlfachbereich müssen mindestens 5 Lektionen gewählt werden.
Freifächer	Es können beliebig viele Fächer gewählt werden. Diese Fächer werden meist über mehrere Stufen angeboten und können deshalb ausserhalb der Stundenplanzeiten (über den Mittag oder gegen Abend) stattfinden.
Fächer auswählen	Wird ein Fach für das kommende Schuljahr gewählt, soll am entsprechenden Ort bitte die Anzahl der Lektionen eingetragen werden.
Total aller Lektionen	Das Total aus Pflichtfächern, Wahlpflichtfächern, Wahlfächern und Freifächern darf maximal 38 Lektionen betragen.
Definitive Zuteilung	Es ist möglich, dass aus organisatorischen Gründen, zum Beispiel bei wenigen Anmeldungen, nicht alle Wahlfächer in den Stundenplan aufgenommen werden können. Über die definitive Zuteilung werden die Schülerinnen und Schüler rechtzeitig informiert.
Informationen	Falls die Jugendlichen neben den Erklärungen in dieser Broschüre noch mehr Informationen zu den einzelnen Wahl- und Freifächern möchten, haben sie die Möglichkeit die unten aufgeführten Experten zu kontaktieren. Die genannten Lehrpersonen sind nicht zwingend auch die Lehrpersonen, die dieses Fach unterrichten.

INFORMATIONEN ZU DEN EINZELNEN WAHLFÄCHERN

Englisch Zusatzangebot (1 Lektion)

Das Zusatzangebot Englisch erweitert und ergänzt den obligatorischen Englischunterricht. Es werden folgende Ziele angestrebt:

- Anwenden der Zielsprache in Alltagssituationen (Bsp. Dialoge führen)
- Einführung in die Benützung englischsprachiger Medien wie Zeitung, Radio- und Fernsehsendungen, Filme etc.
- Wissensvertiefung in den Bereichen Geografie, Geschichte und Lebensweise in englischsprachigen Ländern.

Als übergeordnetes Ziel soll die mündliche und schriftliche Kommunikation in der Zielsprache verbessert werden.

Information: O. Caffi, S. Schumacher, J. Beyeler

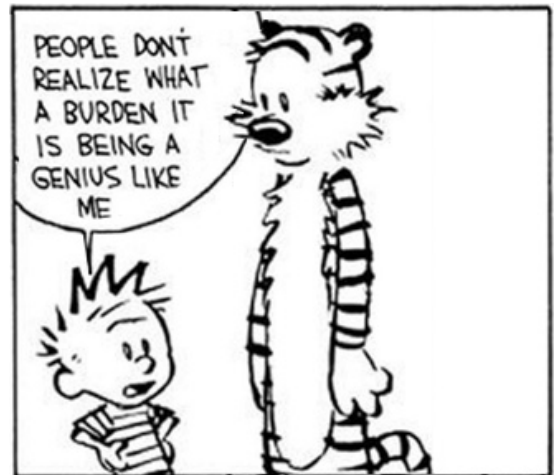

Französisch Zusatzangebot (1 Lektion)

Dieses Unterrichtsfach erweitert und ergänzt den obligatorischen Französischunterricht der Sekundarstufe. Es werden folgende Ziele angestrebt:

- Erweiterung des Wortschatzes über den Umfang des Französischbuches hinaus
- Gewinnung von Einblicken in die Zivilisation, Geografie, Geschichte, usw. der Westschweiz, Frankreichs, sowie weiterer frankophoner Länder
- Einführung in die Benützung französischsprachiger Medien wie Zeitung, Radio- und Fernsehsendungen, Filme, usw.

Das Wahlfach Französisch Zusatzangebot soll vor allem von Schülerinnen und Schülern gewählt werden, welche ihre Französischkenntnisse erweitern möchten und/oder den Besuch einer weiterführenden Schule planen.

Information: D. Jud, S. Schumacher, U. Wiederkehr



Italienisch Fortgeschrittene (2 Lektionen)

Der Fokus beim Wahlfach Italienisch für Fortgeschrittene liegt auf dem Führen von Gesprächen in Alltagssituationen, dem Lesen und Verstehen von Texten, sowie dem Schreiben. Dazu kommen Grundlagen in Wortschatz, Grammatik und italienischer Kultur. Man sollte die Freude am Erlernen von Sprachen mitbringen.

Italienisch Fortgeschrittene kann nur gewählt werden, wenn auf der 2. Oberstufe Italienisch Anfänger besucht wurde.

Information: O. Caffi



Mathematik Zusatzangebot (1 Lektion)

Dieses Wahlfach soll das persönliche Wissen in Rechnen, Algebra und Geometrie parallel zum Pflichtfach „Mathematik“ vertiefen und vergrössern. Zusätzliche Themenbereiche, welche im Pflichtprogramm nicht oder nur am Rande vermittelt werden, sollen hier aufgegriffen, erweitert, vertieft und zusätzlich geübt werden.

Auch die spezifische Vorbereitung für weiterführende Schulen (IMS, BMS, FMS, etc.) wird hier ihren Platz haben.

Information: S. Peter, F. Schär, R. Freiburghaus

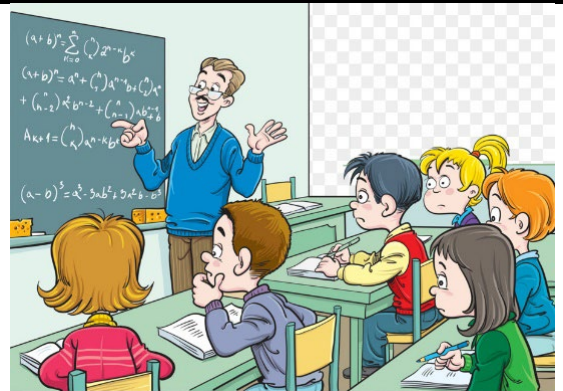

MNU Naturwissenschaften (1 Lektion)

Der MNU Naturwissenschaften eröffnet interessierten Schülerinnen und Schülern Wege zur Vertiefung und Erweiterung ihrer Kenntnisse, Fähigkeiten und Fertigkeiten in den naturwissenschaftlichen Fachbereichen Biologie, Chemie und Physik.

Für Schülerinnen und Schüler, die Freude an naturwissenschaftlichen Fragestellungen haben oder ihre weitere Ausbildung in einem medizinischen/naturwissenschaftlichen Beruf planen, bietet der MNU Naturwissenschaften eine wertvolle Zusatzausbildung zu den Pflichtfächern.

Im regulären Unterricht behandelte Fachbereiche aus der Biologie, der Chemie und der Physik werden vertieft und erweitert. Bei der Planung, Durchführung und Auswertung von naturwissenschaftlichen Versuchsreihen spielen Experimente eine wichtige Rolle. Bei der Themenwahl werden auch Interessen und Wünsche der Schülerinnen und Schüler aufgenommen.

Information: A. Schnellmann, S. Spiess, M. Winghardt, Y. Häfliger



MNU Geometrisches Zeichnen (1 Lektion)

Im Wahlfach MNU Geometrisches Zeichnen werden Themen aus dem Geometrischen Zeichnen (GZ) aufgegriffen, erweitert und vertieft. Neben der Schulung des Vorstellungsvermögens geht es darum, Möglichkeiten zur sinnvollen Darstellung von Figuren und Körpern kennen zu lernen, Pläne zu lesen sowie sauber und exakt arbeiten zu können.

Empfohlen wird der Besuch Schülerinnen und Schülern, die Freude an der Mathematik haben, Fähigkeiten und Neigungen im abstrakt-logischen Denken besitzen und eventuell an einer technischen oder handwerklichen Berufslehre interessiert sind. Dieses Wahlfach kann auch gewählt werden, wenn es in der 2. Oberstufe nicht besucht wurde.

Information: M. Rüst, M. Winghardt, F. Schär, A. Spörri

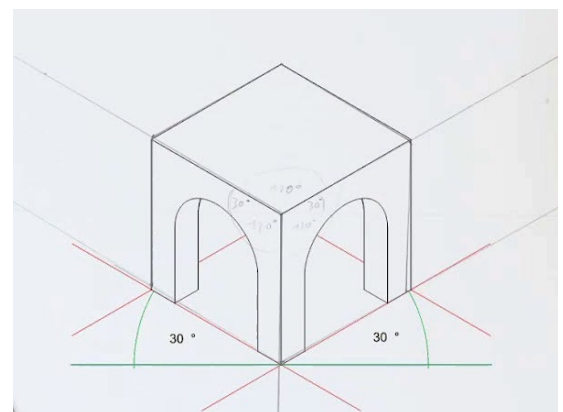

Medien und Informatik (1 Lektion)

Das Fach Medien und Informatik bildet die Fortsetzung des Informatikunterrichts der 2. Oberstufe und wird die bereits vorhandenen Kenntnisse vertiefen und erweitern.

Ein grosser Schwerpunkt wird das Programmieren sein. „Code to learn“ steht als Grundsatz. Unzählige Programme werden selbst entwickelt und direkt mit den Robotern z.B. Lego Mindstorms, mBot, Calliope mini oder MakeyMakey getestet. Parallel zu diesem spielerischen Lernen werden die dazu notwendigen theoretischen Grundlagen vermittelt.

Mit der Zeit bewegen wir uns weg von blockbasierten Programmiersprachen wie Scratch und erfahren anhand von Python oder C++, wie in der Erwachsenenwelt programmiert wird.

Das Wahlfach Medien und Informatik richtet sich an Lernende, die gerne spielerisch Neues lernen und die Geduld aufbringen länger über ein bestimmtes Problem nachzudenken.

Information: P. Zingg, D. Bühler

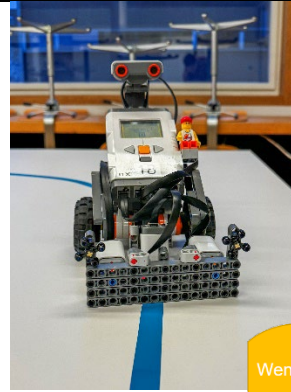

Musik (2 Lektionen)

Dieses Wahlfach ist ein Ort, wo du dein Musikpotential und deine Kenntnisse in einer entspannten Stimmung sehr gut entwickeln kannst. Gemeinsam musizieren wir und haben Freude daran. Was erwartet dich im Musikzimmer?

Klavier für Anfänger und Fortgeschrittene, individuell Blockflöten für Anfänger, Gitarre für Anfänger, Xylophon im Orchester spielen, Schlagzeug üben und mitspielen, Singen am Mikrophon, Solo und in der Gruppe, Garagenband, Informatik trifft Musik.

Falls du eine weiterführende Schule (FMS, Kantonsschule mit Schwerpunkt Musik) besuchen willst, oder einen Beruf in Richtung Kinderbetreuung wählen möchtest, bietet dieses Wahlfach dir eine gute Möglichkeit, deine Kenntnisse zu erweitern.

Das Programm des Wahlfachs wird den Bedürfnissen der SuS angepasst. Es ersetzt nicht den Instrumentalunterricht der Musikschule.

Information: S. Peter, D. Bühler



Bildnerisches Gestalten (2 Lektionen)

Hast du Freude am kreativen Arbeiten oder möchtest später in einem gestalterischen Beruf starten? Dann ist dieses Wahlfach genau das Richtige für dich.

Wir vertiefen verschiedene Grundtechniken im Zeichnen, erweitern deine Möglichkeiten im dreidimensionalen Gestalten, schärfen deinen Blick für wichtige Bezüge und Proportionen und erkunden die Wirkung von Farben, Formen und Materialien.

Hier kannst du deine Kreativität ausleben. Komm und lass dich inspirieren.

Information: H. Tosoni, D. Jud



Textiles Gestalten (2 Lektionen)

Richtet sich an alle Schülerinnen und Schüler, welche ihre Fähigkeiten und Fertigkeiten im Bereich textiles Gestalten vertiefen und erweitern möchten.

Du verarbeitest trendige Materialien und gestaltest daraus Gegenstände.

Ebenfalls bietet dieses Fach dir die Möglichkeit, eigene Projekte in diversen Bereichen wie Kleidernähen, Accessoires, Dekorationen, Geschenke umzusetzen.

Zeitgemäss kannst du auch im Bereich Upcycling eigens gewählte Objekte aufpeppen oder umgestalten.

In diesem Fach eignest du dir Kompetenzen an, die in diversen Berufen von Nutzen sind.

Information: H. Tosoni, E. Winghardt



Technisches Gestalten (3 Lektionen)

Wenn du deine Kenntnisse in der Holzverarbeitung weiter vertiefen und dich auf die Bearbeitung von Metall einlassen willst, dann ist das Wahlfach Technisches Gestalten genau das Richtige für dich.

Im ersten Semester wirst du deine Kenntnisse in der Holzverarbeitung noch mehr vertiefen können.

Im zweiten Semester tauchen wir dann in die Metallbearbeitung ein. Du erlernst die wichtigsten Grundlagen wie das Löten, Schweißen, Bohren, Schneiden, Schleifen oder das Biegen von Metall.

Dieses Wahlfach erfordert ein ruhiges, sicheres und konzentriertes Arbeiten sowie ein hohes Mass an Disziplin.

Es bietet eine gute Grundlage für handwerkliche oder gestalterische Berufe.

Du kannst es auch wählen, wenn du in der 2. Oberstufe keinen Unterricht im gestalterischen Bereich hattest.

Information: B. Bühler, B. Maucher, M. Winghardt, T. Wieland

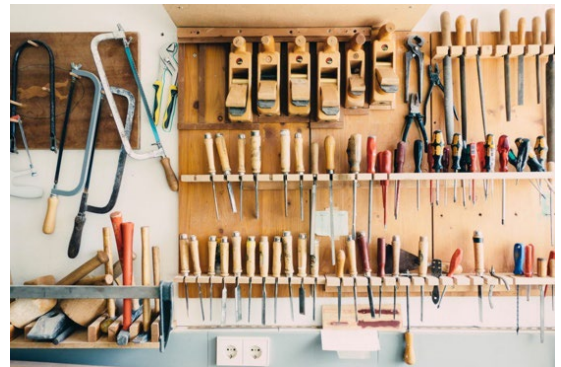

INFORMATIONEN ZU DEN EINZELNEN FREIFÄCHERN

Musik – Chor (1 Lektion)

Als Ergänzung zum obligatorischen Musikunterricht wird im Chor fast ausschliesslich gesungen. Es werden kleinere Werke aus verschiedenen Epochen und Stilarten einstudiert.

Das Schwergewicht liegt auf mehrstimmigen Liedern. Die Freude am Singen soll durch aktives Mitarbeiten, Eigeninitiative und kleine Auftritte gefördert werden.

Information: S. Peter, D. Bühler



Schulband (1 Lektion)

Das Angebot richtet sich an Schülerinnen und Schüler, die seit mindestens einem Jahr Instrumentalunterricht (z.B. in der Jugendmusikschule) nehmen und gerne einmal mit anderen Jugendlichen in einer Band zusammenspielen wollen. Vor allem angesprochen sind Jugendliche mit den traditionellen Bandinstrumenten Schlagzeug, Bass, Klavier/Keyboard, Gitarre sowie Holz- und Blechbläser (Trompete, Posaune, Saxofon...). Wichtig ist die Bereitschaft, auch zu Hause zu üben.

Die Freude am eigenständigen Musizieren wird durch das Einstudieren kleiner selbstkomponierter und gecoverter Musikstücke, das gemeinsame Musizieren und kleine, gemeinsame Auftritte gefördert.

Information: D. Bühler, M. Winghardt



Geschichte/Politik/Aktualität

Bist du interessiert an aktuellen Ereignissen in Politik, Geschichte und Gesellschaft auf lokaler, nationaler und internationaler Ebene? In diesen Lektionen werden gegenwärtige Geschehnisse besprochen, Hintergründe erklärt und Folgen für unsere Gesellschaft beleuchtet und erarbeitet.

Information: J. Beyeler, D. Jud



Schulspiel, «Auf die Bühne, fertig, los!» (1 Lektion)

Du willst Sicherheit bekommen, um vor Leuten zu sprechen?

Du willst deine schauspielerischen Talente vor Publikum zeigen?

Du willst auf einer Bühne auftreten?

Im Freifach «Auf die Bühne, fertig, los!» wirst du zuerst an deinen Auftrittskompetenzen arbeiten und danach üben wir gemeinsam ein Theaterstück ein, in welchem du spielerisch, gesanglich oder tänzerisch deine Talente vor Publikum präsentieren kannst. Bei uns sind alle Schülerinnen und Schüler willkommen, welche gerne einmal auftreten möchten, egal, ob sie schon Erfahrungen mitbringen oder zum ersten Mal Bühnenluft schnuppern... Wir freuen uns auf dich!

Information: S. Peter, F. Schär



Burner Games (1 Lektion)

Burner Games sind Spielideen mit grossem Spassfaktor und hoher Bewegungsintensität. Während dem Schuljahr werden altbekannte Spiele wie Smoball, Völkerball, Basketball oder Fussball gespielt. Neben diesen klassischen Sportarten werden auch unbekanntere Sportarten wie Rugby, American Football und Baseball Platz finden.

Information: R. Landolt, F. Schär, A. Schnellmann



Gaming World – Chancen und Risiken (1 Lektion)

Nach neusten Studien spielen 79% der Schweizer Jugendlichen Videospiele, es ist eine der liebsten Freizeitbeschäftigung der Jugendlichen und gehört für sie zum Alltag. Mit dem Wahlfach sollst du lernen, Videospiele in einen gesellschaftlichen, wirtschaftlichen und kulturellen Kontext einzuordnen und die Chancen und Risiken in der Welt der Videospiele kennenlernen. Auch der Lehrplan 21 benennt Kompetenzen, die durch dieses Wahlfach gelernt werden können – «sich in der physischen Umwelt sowie in medialen und virtuellen Lebensräumen orientieren und sich darin entsprechend den Gesetzen, Regeln und Wertesystemen verhalten» (MI.1.1), «Menschliche Grunderfahrungen beschreiben und reflektieren.» (ERG.1.1). Ausserdem wird in der Welt der Videospiele viel in der englischen Sprache gearbeitet – sowohl bei der Entwicklung neuer Spiele als auch beim Gaming selbst. Nebst dem theoretischen Wissen über die Videospielebranche sollen natürlich auch vereinzelt Gaming-Sequenzen Platz haben, in denen du verschiedene Spiele einmal ausprobieren kannst.



Möchtest du dich intensiv mit der Welt der Videospiele auseinandersetzen, lernen, welche Möglichkeiten es gibt, in der Videospielebranche zu arbeiten, kennenlernen, welche Spiele es gibt, welche Mechanismen hinter einem Spiel stecken und herausfinden, warum Videospiele auf die Menschen so faszinierend wirken, und bringst ein gutes Englischniveau als Basis mit? Dann melde dich für das Freifach «Gaming World – Chancen und Risiken» an.

Information: S. Schumacher

Religion katholisch (Angebot der Kirche)

Religion und Glaube geben dem Leben Tiefe und Halt. Sie prägen Denken und Handeln.

Religion katholisch will sich den Fragen der Zeit stellen und aus christlich-katholischer Sicht nach Antworten suchen und neue überzeugende Handlungsansätze aufzeigen.

- Religion katholisch findet zu den üblichen Lektionszeiten und/oder in Blockunterrichtseinheiten statt.
- Das Wahlfach steht allen interessierten Schülerinnen und Schülern offen.

Für dieses Wahlfach musst du dich zusätzlich bei der Kirche anmelden. Deine Eltern kriegen dazu einen Brief.

